

W301-ES-22・W301-ES-26

エアブラストタイプ

本格的なエアブラストガン!

抜群の吸引力で研磨材、液体等を吸い上げ噴射!

スケール落とし・サビ取り・バリ取り・金属・プラスチック・ガラス・木製品・石などの  
梨地仕上げ及び液体・油等の噴射に最適です。

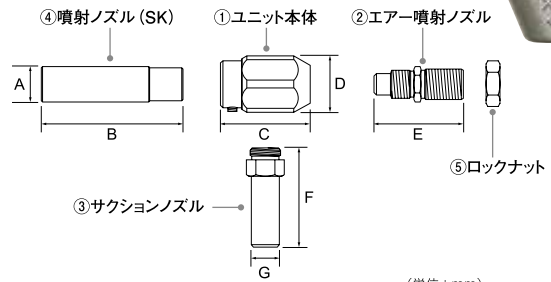
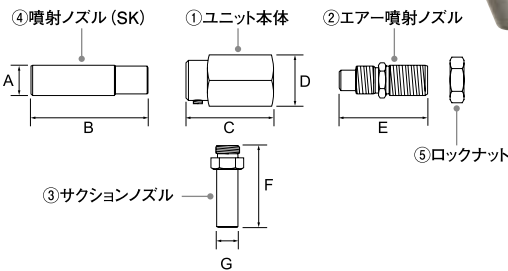
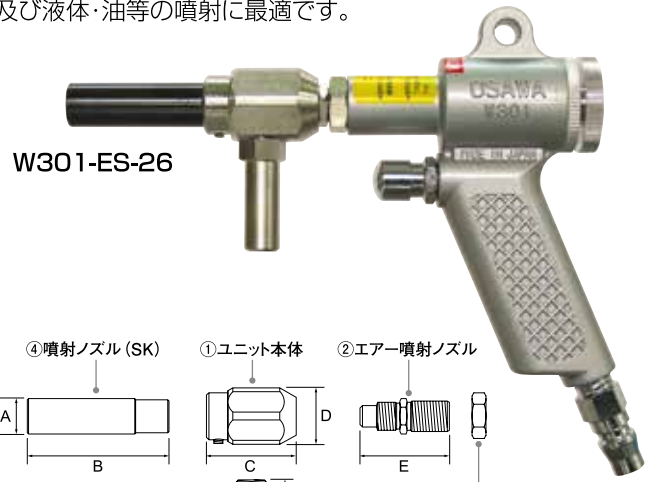
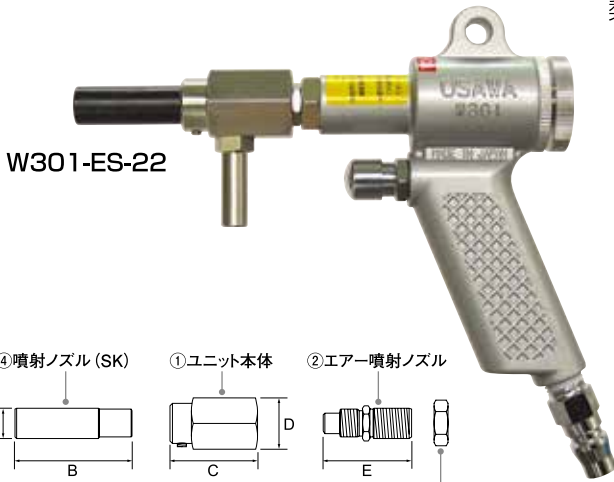

(単位: mm)

機種	A	B	C	D	E	F	G	全長	重量
W301-ES-22	外径φ13 内径φ6	50	37	22	38	35	外径φ9 内径φ6	165.0	406g
W301-ES-26	外径φ15 内径φ8	60	38	24	38	42	外径φ12 内径φ8	173.5	440g

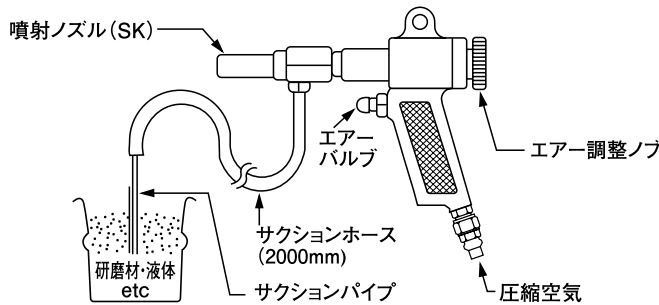

■ W301-ES-22、W301-ES-26はセット商品です。

セット内容

- エアブラストガン本体 1個
- サクションホース2m 1本
- サクションパイプ 1本

推奨コンプレッサー馬力  
2~4馬力

推奨コンプレッサー馬力  
4~7.5馬力

W301-ES-22

使用圧力 MPa	60秒における吐出量		真空度 kPa	空気消費量 ℓ/min Normal
	砂	水		
0.4	800g	1000cc	57.6	234
0.5	850g	800cc	55.3	280
0.6	850g	700cc	49.7	327
0.7	850g	550cc	41.8	373

W301-ES-26

使用圧力 MPa	60秒における吐出量		真空度 kPa	空気消費量 ℓ/min Normal
	砂	水		
0.4	1800g	1800cc	56.5	462
0.5	1800g	1650cc	58.4	554
0.6	2000g	1500cc	57.5	646
0.7	2000g	1400cc	53.8	738



■ オプション〈別売〉

セラミック・SUS・ウレタンノズル販売中!!

エアブラストタイプのノズルオプションとして  
セラミック・SUS・ウレタン製があります。

■セラミックノズル

■SUSノズル

■ウレタンノズル



※詳しくはお問い合わせください。